

MicroKom® hi.flex Erweiterung

Adapter

mit zylindrischer Werkzeugaufnahme
zum Spannen von schwingungsoptimierten Feinbohrstangen

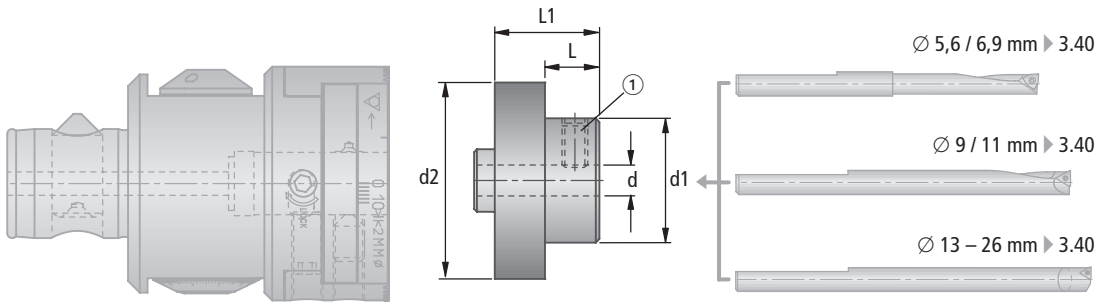

Bestell-Nr.	d	d1	d2	L	L1	kg	Einbauteile	
							Artikel	Bestell-Nr.
M05 90200	6	31	–	16	–	0,112	M8×10	55051 08010
M05 90210	8	31	–	16	–	0,107	M8×10	55051 08010
M05 90220	10	31	46	15	25	0,155	M8×10	55051 08010
M05 90230	12	31	46	15	25	0,147	M8×10	55051 08010
M05 90240	16	31	46	20	30	0,146	M8×8	55051 08008

Lieferumfang: Adapter komplett.



Anleitung für Adapter M05 90240

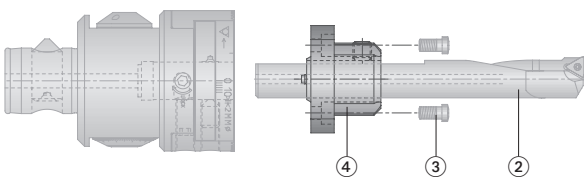

Bitte beachten:

Vor Anziehen der Befestigungsschraube ③ – Adapter ④ mit Schaft-Ø der Bohrstange ② in Feinverstellkopf zentrieren.



Durchmessereinstellung

- Aufsatzbrücke auf Feinverstellkopf aufsetzen
- Grobverstellung an der oberen Skala vornehmen, Schrauben ① anziehen

Achtung: Position der Schrauben ① für gewünschten Ø-Bereich beachten!

Ø 5 – 34 mm Ø 33 – 44 mm Ø 43 – 70 mm

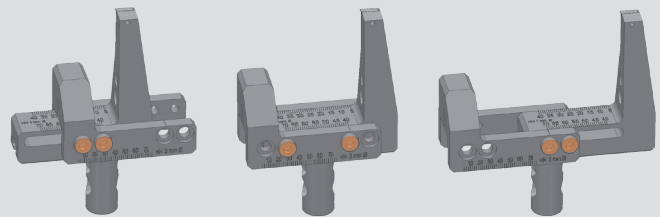

- Frontskala der Aufsatzbrücke an Positionierstrich des Feinverstellkopfes ausrichten, Anzugsschraube ② festziehen.
- Feineinstellung auf Voreinstellgerät über Skala des Feinverstellkopfes vornehmen.

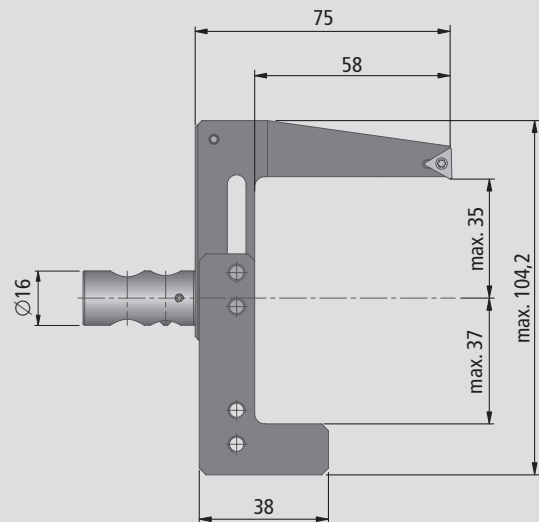

D	Bestell-Nr.	0,377	Grundsatzempfehlung		Einbauteile	Zubehör	Einbauteile
			Wendeschneidplatte	für Werkstückstoff			
			 Bestell-Nr. Größe	 ISO-Code	 Bestell-Nr. Artikel	 Bestell-Nr. Artikel	 Bestell-Nr. Artikel
5 – 70	M05 90300	0,377	W57 14140.0460 W30 14060.0461 W57 14120.0423	TOGX090204EN-14 BK60 TOHX090204EL-G06 BK61 TOGX090204FN-12 K10	 N00 56101 S/M2,6×5,2-8IP 1,28 Nm	 L05 00830 8IP	 55011 05030 M5×30

Lieferumfang: Aufsatzbrücke mit Einbauteilen.
Wendeschneidplatte und Zubehör bitte extra bestellen.